

UNIVERSIDAD INTERAMERICANA DE PUERTO RICO
RECINTO DE AGUADILLA
DEPARTAMENTO DE CIENCIAS Y TECNOLOGÍA
SECUENCIAL PARA EL BACHILLERATO EN CIENCIAS EN TECNOLOGÍA ELECTRÓNICA

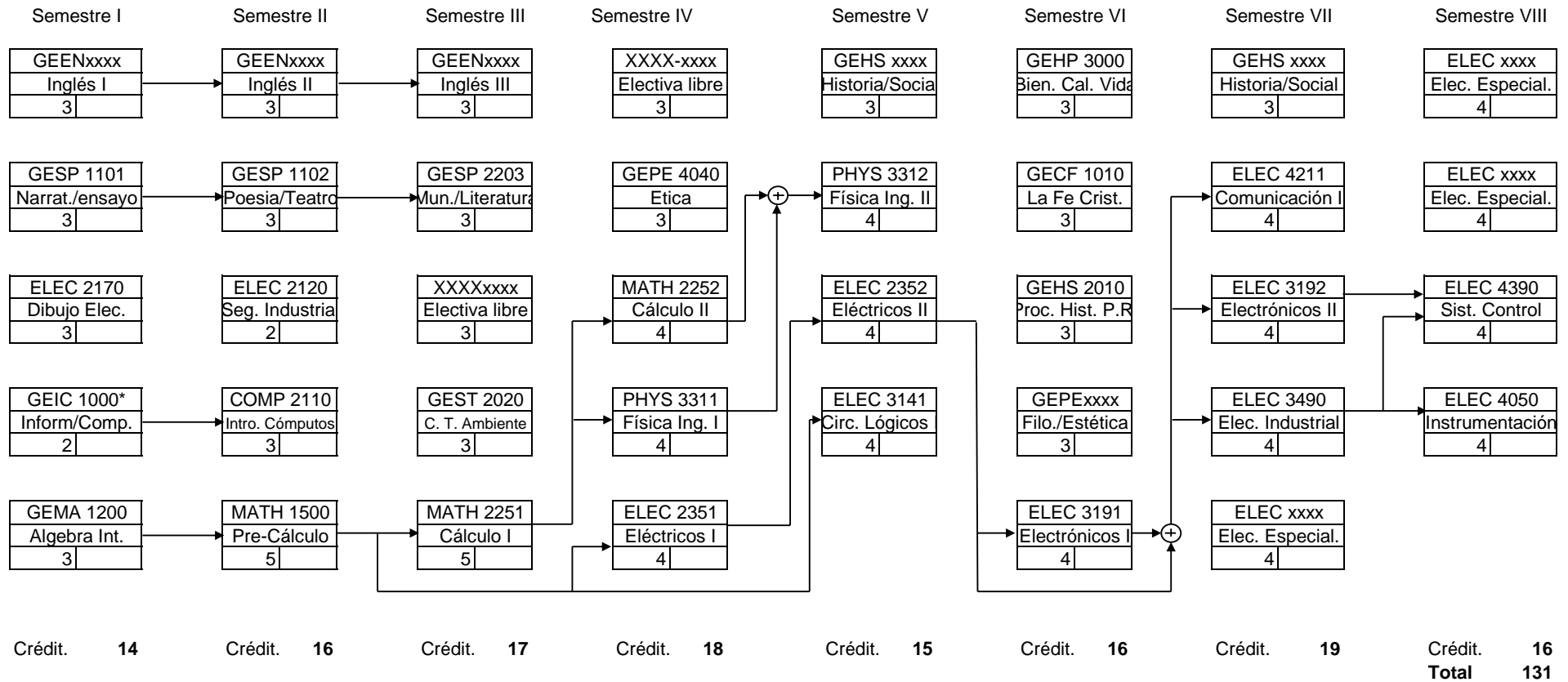

*GEIC 1000: para estudiantes admitidos o readmitidos en agosto de 2005

LEYENDA:

Código Curso	
Nombre Curso	
Crédit.	

→
La flecha indica la secuencia en que debe tomar los cursos. En la cola de la flecha está el pre-requisito del curso al que apunta la flecha.

Requisitos Distributivos Prescritos (Especialidad)

Doce créditos entre los siguientes:

ELEC 3142	Circuitos Lógicos II	4
ELEC 3420	Sistemas Eléctricos	4
ELEC 4080	Amplificadores Operacionales	4
ELEC 4140	Microprocesadores	4
ELEC 4212	Comunicaciones II	4
ELEC 4215	Redes de Telecomunicaciones	4
ELEC 4040	Controladores Lógicos Programabl	4
ELEC 4450	Robótica y Automatización	4
ELEC 4910	Práctica Profesional	4

Requisitos de Admisión:

- Promedio general de 2.5 o más de escuela superior o equivalente
- 550 puntos o más en el área de Matemáticas en la prueba de CEEB

Créditos para el Grado:

Educación General:	47
Concentración:	66
Especialidad:	12
Cursos Electivos:	6
Total	131